

GETTING STARTED? EASY.



ZWF 91283W

PT	Manual de instruções	2
	Máquina de lavar	
ES	Manual de instrucciones	20
	Lavadora	

ZANUSSI

INFORMAÇÕES DE SEGURANÇA

Leia atentamente as instruções fornecidas antes de instalar e utilizar o aparelho. O fabricante não é responsável por quaisquer ferimentos ou danos resultantes de instalação ou utilização incorrectas. Guarde sempre as instruções em local seguro e acessível para consultar no futuro.

SEGURANÇA PARA CRIANÇAS E PESSOAS VULNERÁVEIS

- Este aparelho pode ser utilizado por crianças de 8 ou mais anos de idade e por pessoas com capacidades físicas, sensoriais ou mentais reduzidas ou com pouca experiência e conhecimento se tiverem recebido supervisão ou instruções relativas à utilização do aparelho de forma segura e compreenderem os perigos envolvidos.
- Não permita que as crianças brinquem com o aparelho.
- É necessário manter sempre as crianças de 3 anos de idade ou menos afastadas deste aparelho quando ele estiver a funcionar.
- Mantenha todos os materiais de embalagem fora do alcance das crianças e elimine-os de forma apropriada.
- Mantenha os detergentes fora do alcance das crianças.
- Mantenha as crianças e os animais domésticos afastados da porta do aparelho quando esta estiver aberta.
- Se o aparelho tiver um dispositivo de segurança para crianças, recomendamos que o active.
- A limpeza e a manutenção básica do aparelho não devem ser efectuadas por crianças sem supervisão.

SEGURANÇA GERAL

- Não altere as especificações deste aparelho.
- Não exceda a carga máxima de 9 kg (consulte o capítulo “Tabela de programas”).
- A pressão da água fornecida tem de estar entre um mínimo de 0,5 bar (0,05 MPa) e um máximo de 8 bar (0,8 MPa).

- A abertura de ventilação na base (se aplicável) não deve ficar obstruída por tapete, tapete ou qualquer outro revestimento do piso.
- O aparelho deve ser ligado à rede de abastecimento de água com as mangueiras novas fornecidas com o aparelho ou com mangueiras novas fornecidas por um Centro de Assistência Técnica Autorizado.
- Não é permitido reutilizar uma mangueira antiga.
- Se o cabo de alimentação eléctrica estiver danificado, deve ser substituído pelo fabricante, por um Centro de Assistência Técnica Autorizado ou por uma pessoa igualmente qualificada, para evitar perigos eléctricos.
- Antes de qualquer operação de manutenção, desactive o aparelho e desligue a ficha da tomada eléctrica.
- Não utilize jactos de água e/ou vapor a alta pressão para limpar o aparelho.
- Limpe o aparelho com um pano húmido. Utilize apenas detergentes neutros. Não utilize produtos abrasivos, esfregões, solventes ou objectos metálicos.

INSTRUÇÕES DE SEGURANÇA

INSTALAÇÃO

- Retire todos os materiais de embalagem e os parafusos de transporte.
- Guarde os parafusos de fixação para transporte num local seguro. Se o aparelho for transportado no futuro, é necessário instalar os parafusos para bloquear o tambor e evitar danos no interior do aparelho.
- Tenha sempre cuidado quando deslocar o aparelho porque ele é pesado. Utilize sempre luvas e calçado de protecção.
- Não instale nem utilize o aparelho se ele estiver danificado.
- Siga as instruções de instalação fornecidas com o aparelho.
- Não instale nem utilize o aparelho em locais onde a temperatura seja inferior a 0 °C ou onde fique exposto às condições meteorológicas.
- Certifique-se de que o piso onde instala o aparelho é plano, estável, resistente ao calor e limpo.
- Certifique-se de que existe circulação de ar entre o aparelho e o piso.

- Ajuste os pés reguláveis de modo a criar o espaço necessário entre o aparelho e o piso.
- Não instale o aparelho em locais onde a porta do aparelho não possa ser aberta na totalidade.
- Não coloque um recipiente por baixo do aparelho para recolher eventuais fugas de água. Contacte um Centro de Assistência Técnica Autorizado para saber quais são os acessórios que pode utilizar.

LIGAÇÃO ELÉCTRICA

- O aparelho tem de ficar ligado à terra.
- Utilize sempre uma tomada bem instalada e à prova de choques eléctricos.
- Certifique-se de que a informação sobre a ligação eléctrica existente na placa de características está em conformidade com a alimentação eléctrica. Se não estiver, contacte um electricista.
- Não utilize adaptadores de tomadas duplas ou triplas, nem cabos de extensão.
- Certifique-se de que não danifica a ficha e o cabo de alimentação eléctrica. Se for necessário substituir o cabo de alimentação,

esta operação deve ser efectuada pelo nosso Centro de Assistência Técnica.

- Ligue a ficha à tomada eléctrica apenas no final da instalação. Certifique-se de que a ficha fica acessível após a instalação.
- Não toque no cabo de alimentação ou na ficha com as mãos molhadas.
- Não puxe o cabo de alimentação para desligar o aparelho. Puxe sempre a ficha de alimentação.
- Este aparelho está em conformidade com as Directivas da C.E.E.

LIGAÇÃO À REDE DE ABASTECIMENTO DE ÁGUA

- Não danifique as mangueiras da água.
- Antes de ligar o aparelho a canos novos, canos que não sejam usados há muito tempo, canos que tenham sido sujeitos a reparações ou canos que tenham recebido dispositivos novos (contador de água, etc.), deixe sair água até que saia limpa.
- Durante a primeira utilização do aparelho, certifique-se de que não existem fugas de água.

UTILIZAÇÃO



AVISO! Risco de ferimentos, choque eléctrico, incêndio, queimaduras ou danos no aparelho.

- Este aparelho destina-se apenas a uso doméstico.
- Siga as instruções de segurança da embalagem do detergente.

- Não coloque produtos inflamáveis, ou objectos molhados com produtos inflamáveis, no interior, perto ou em cima do aparelho.
- Certifique-se de que retira todos os objectos metálicos da roupa.
- Não toque no vidro da porta durante o funcionamento de um programa. O vidro pode aquecer.

ASSISTÊNCIA TÉCNICA

- Contacte um Centro de Assistência Técnica Autorizado se for necessário reparar o aparelho.
- Utilize apenas peças de substituição originais.

ELIMINAÇÃO



AVISO! Risco de ferimentos ou asfixia.

- Desligue o aparelho da alimentação eléctrica e do fornecimento de água.
- Corte o cabo de alimentação eléctrica do aparelho e elimine-o.
- Remova o trinco da porta para evitar que crianças ou animais de estimação fiquem presos no tambor.
- Elimine o equipamento em conformidade com os requisitos locais de eliminação de Resíduos de Equipamentos Eléctricos e Electrónicos (REEE).

DESCRIÇÃO DO PRODUTO

VISÃO GERAL DO APARELHO

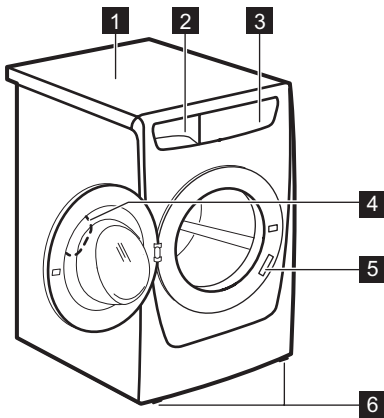

- 1 Tampo
- 2 Distribuidor de detergente
- 3 Painel de comandos
- 4 Puxador da porta
- 5 Placa de características
- 6 Pés de nivelamento do aparelho

PAINEL DE COMANDOS

DESCRIÇÃO DO PAINEL DE COMANDOS

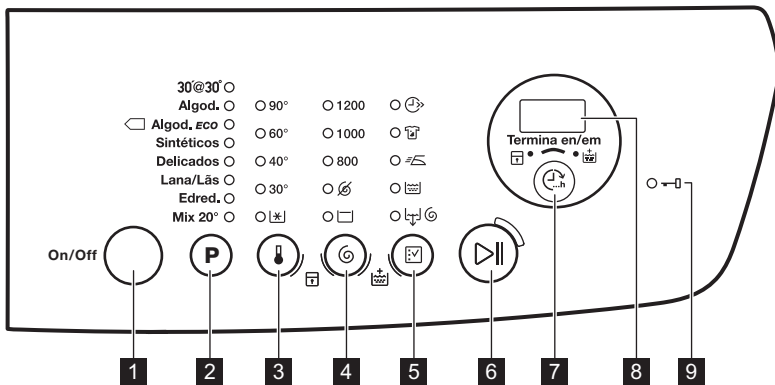

- 1 Botão On/Off On/Off
- 2 Programa (botão táctil de selecção) **P**
- 3 Botão táctil de selecção da temperatura
- 4 Botão táctil de selecção da centrifugação
- 5 Botão táctil de selecção de opções
- 6 Botão táctil de Início/Pausa
- 7 Termina en/em (botão táctil)
- 8 Visor
- 9 Indicador de porta bloqueada

VISOR

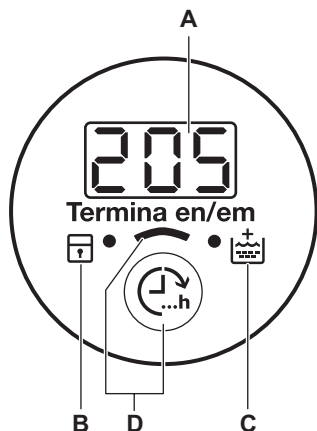

- A.** Área do tempo:
- 125: duração do programa
 - 3h: tempo da opção “Terminar em”
 - E20: códigos de alarme
 - Err: mensagem de erro
 - 0: o programa terminou
- B.** Indicador do bloqueio para crianças:
- O indicador acende quando activar este dispositivo.
- C.** Indicador de enguamento extra:
- O indicador acende quando activar esta opção.
- D.** Botão táctil Termina en/em.

TABELA DE PROGRAMAS

Programa Gama de temperatura	Carga máxima Velocidade de centrifugação máxima	Descrição do programa (Tipo de carga e nível sujidade)
30'@30° 30°C	3 kg 800 rpm	Um ciclo curto para artigos de algodão e sintéticos com pouca sujidade ou apenas para serem refrescados.
Algod. 90°C - Fria	9 kg 1200 rpm	Algodão branco e de cor. Sujidade normal e ligeira.
Algod. Eco ¹⁾ 60°C - 40°C	9 kg 1200 rpm	Algodão branco e de cores resistentes. Sujidade normal. O consumo de energia diminui e o tempo do programa de lavagem aumenta.
Sintéticos 60°C - Fria	3,5 kg 1200 rpm	Artigos de tecido sintético ou misto. Sujidade normal.
Delicados 40°C - Fria	3,5 kg 1200 rpm	Tecidos delicados de acrílico, viscose e poliéster. Sujidade normal.
Lana/Lãs 40°C - Fria	1,5 kg 1200 rpm	Lãs laváveis na máquina, lãs de lavar à mão e tecidos delicados com o símbolo “lavagem à mão”. ²⁾
Edred. 60°C - Fria	3 kg 800 rpm	Programa especial para uma peça sintética, como um cobertor, edredão, colcha , etc.

Programa Gama de temperatura	Carga máxima Velocidade de centrifugação má- xima	Descrição do programa (Tipo de carga e nível sujidade)
Mix 20° 20°C	2 kg 1200 rpm	Programa especial para tecidos de algodão, sintéticos e mistos com pouca sujidade. Selecione este programa para reduzir o consumo de energia. Certifique-se de que o detergente é próprio para baixas temperaturas, para obter bons resultados de lavagem ³⁾ .

1) Programas standard para os valores de consumo da Etiqueta de Energia. De acordo com a regulamentação 1061/2010, estes programas são respectivamente o “Programa standard para algodão a 60 °C” e o “Programa standard para algodão a 40 °C”. São os programas mais eficientes em termos de consumo combinado de energia e água para lavar roupa de algodão com sujidade normal.



A temperatura da água na fase de lavagem pode ser diferente da temperatura declarada para o programa seleccionado.

2) Durante este ciclo, o tambor roda lentamente para garantir uma lavagem suave. Poderá parecer que o tambor não roda correctamente ou que está parado, mas isso é normal neste programa.

3) Nenhum indicador de temperatura acende.

Compatibilidade das opções com os programas

Programa										
30' @ 30°		■					■	■	■	
Algod.	■	■	■	■	■	■	■	■	■	■
Algod. Eco 	■	■	■	■			■	■	■	■
Sintéticos	■	■	■	■	■	■	■	■	■	■
Delicados	■	■	■	■	■		■	■	■	■
Lana/Lãs	■	■	■				■	■	■	
Edred.		■	■				■	■	■	■
Mix 20°	■	■	■		■		■	■	■	

1) Quando seleccionar esta opção, recomendamos que diminua a quantidade de roupa. Pode carregar o peso máximo, mas os resultados da lavagem poderão ser insatisfatórios. Carga recomendada: Algodão: 4,5 kg. Sintéticos e delicados: 2,5 kg.

VALORES DE CONSUMO



Os dados desta tabela são aproximados. Existem vários factores que podem alterar os valores: a quantidade e o tipo de roupa e a temperatura ambiente e da água.



No início do programa, o visor indica a duração do programa para a capacidade de carga máxima.

Durante a fase de lavagem, a duração do programa é calculada automaticamente e pode reduzir significativamente se a carga de roupa for inferior à capacidade de carga máxima (por exemplo, no programa Algodões 60 °C com a capacidade de carga máxima de 9 kg, a duração do programa é superior a 2 horas; com uma carga real de 1 kg, a duração do programa não chega a 1 hora).

Quando o aparelho está a calcular a duração real do programa, o visor apresenta um ponto intermitente.

Programas	Carga (kg)	Consumo de energia (kWh)	Consumo de água (litros)	Duração aproximada do programa (minutos)	Humidade restante (%) ¹⁾
Algod. 60°C	9	1,58	84	240	53
Algod. 40°C	9	1,30	82	210	53
Sintéticos 40°C	3,5	0,74	61	140	35
Delicados 40°C	3,5	0,54	62	95	35
Lana/Lãs 30°C ²⁾	1,5	0,42	62	75	30

Programas standard para algodão

Algodão Standard a 60°C 	9	0,95	53	248	53
Algodão Standard a 60°C 	4,5	0,64	43	209	53
Algodão Standard a 40 °C 	4,5	0,61	44	205	53

1) No fim da fase de centrifugação.

2) Não disponível em alguns modelos.

Modo Off (desligado) (W)	Modo On (ligado) (W)
0,30	0,30

A informação indicada na tabela acima está em conformidade com a regulamentação 1015/2010 e com a directiva de implementação 2009/125/CE da Comissão da UE.

OPÇÕES

TEMPERATURA

Com esta opção, pode alterar a temperatura predefinida.

Indicador  = água fria.

O indicador da temperatura seleccionada acende-se.

CENTRIFUGAÇÃO

Com esta opção, pode alterar a velocidade de centrifugação predefinida.

O indicador da velocidade seleccionada acende-se.

Outras opções de centrifugação:

Sem centrifugação

- Selecione esta opção para eliminar as fases de centrifugação. Só a fase de escoamento está disponível.
- O indicador correspondente acende.
- Selecione esta opção quando lavar tecidos delicados.
- A fase de enxaguamentos utiliza mais água em alguns programas de lavagem.

Cuba cheia

- Selecione esta opção para evitar vincos na roupa.
- O indicador correspondente acende.
- A água fica no tambor quando o programa termina.
- O tambor roda regularmente para evitar vincos na roupa.
- A porta permanece bloqueada. É necessário escoar a água para desbloquear a porta.



Para escoar a água, consulte a secção “No fim do programa”.

RÁPIDO

Com esta opção, pode diminuir a duração do programa.

Utilize esta função para peças com sujidade ligeira ou para refrescar peças.

O indicador correspondente acende.

INTENSIVO

Com esta opção, pode lavar roupa que esteja bastante suja.

O ciclo de lavagem demora mais tempo com esta opção.

O indicador correspondente acende.

FÁCIL

O aparelho lava e centrifuga a roupa com suavidade para evitar vincos.

O aparelho diminui a velocidade de centrifugação, utiliza mais água e adapta a duração do programa ao tipo de roupa.

O indicador correspondente acende.

ACLARADO/ENXAG.

Com esta opção, pode executar apenas a última fase de enxaguamento do programa de lavagem que estiver seleccionado.

Se seleccionar também a função “Enxaguamento extra” () , o aparelho acrescenta dois ou mais enxaguamentos.

O indicador correspondente acende.

DESCARGA/CENTRIFUGAR

Com esta opção, pode executar um ciclo de escoamento e centrifugação.

A fase de centrifugação é adaptada ao programa de lavagem que estiver seleccionado.



Se seleccionar também a opção “Sem centrifugação” () , o aparelho faz apenas o escoamento.

TERMINA EN/EM

Com esta opção, pode definir o número de horas ao fim das quais pretende que o programa de lavagem termine.

Pode seleccionar entre o mínimo de 3 horas e o máximo de 20 horas.

O visor apresenta o número de horas e o indicador acima do botão  fica aceso.

ENXAGUAMENTO EXTRA

Com esta opção, pode adicionar alguns enxaguamentos a um programa de lavagem.

Utilize esta opção para lavar roupa de pessoas alérgicas a detergentes e em áreas onde a água seja macia.



O indicador correspondente acende-se.¹⁾

1) Consulte “Definições” para ver como activar esta opção.

PROGRAMAÇÕES



ENXAGUAMENTO EXTRA PERMANENTE



Com esta opção, pode ter sempre um enxaguamento extra quando seleccionar um novo programa.

- Para **activar/desactivar** esta opção, toque nos botões  e  em simultâneo até que o indicador  **se acenda/apague**.

BLOQUEIO PARA CRIANÇAS

Com esta opção, pode impedir que as crianças brinquem com o painel de comandos.

- Para **activar/desactivar** esta opção, toque nos botões  e  em simultâneo até que o indicador  **se acenda/apague**.

Active esta opção após tocar no botão : os botões ficam bloqueados (excepto o botão ).

ANTES DA PRIMEIRA UTILIZAÇÃO

- Coloque uma pequena quantidade de detergente no compartimento destinado à fase de lavagem.
- Selecione e inicie um programa para algodão com a temperatura mais elevada, sem roupa.

UTILIZAÇÃO DIÁRIA



AVISO! Consulte os capítulos relativos à segurança.

CARREGAR ROUPA

Abra a torneira da água. Ligue a ficha na tomada eléctrica.

- Puxe o manípulo da porta para abrir a porta do aparelho.
- Coloque a roupa no tambor, uma peça de cada vez.
- Deve sacudir a roupa antes de a colocar no aparelho.

Certifique-se de que não coloca demasiada roupa no tambor. Consulte as cargas máximas indicadas na "Tabela de programas".

- Feche a porta.



Esta opção permanece activa mesmo após desactivar o aparelho.

SINAIS SONOROS

Os sinais sonoros são emitidos quando:

- Um programa termina.
- O aparelho tem uma anomalia.

Para **desactivar/activar** os sinais sonoros, toque nos botões **P** e  em simultâneo durante 4 segundos.



Se desactivar os sinais sonoros, estes só serão emitidos quando o aparelho tiver uma anomalia.

Isto remove toda a sujidade do tambor e da cuba.

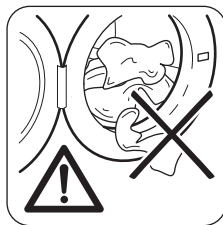

CUIDADO!

Certifique-se de que não deixa roupa entre o vedante e a porta. Existe o risco de fuga de água ou danos na roupa.

UTILIZAR DETERGENTE E ADITIVOS

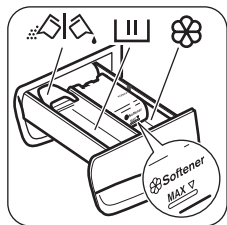

1. Meça as quantidades de detergente e amaciador.
2. Coloque o detergente e o amaciador nos respectivos compartimentos.
3. Feche a gaveta do detergente com cuidado.

COMPARTIMENTOS DE DETERGENTE

	Compartimento de detergente para a fase de lavagem. Se utilizar detergente líquido, coloque-o apenas imediatamente antes de iniciar o programa.
	Compartimento para aditivos líquidos (amaciador de roupa, goma).  CUIDADO! Não ultrapasse o nível MAX .
	Aba para detergente em pó ou líquido.

DETERGENTE EM PÓ OU LÍQUIDO

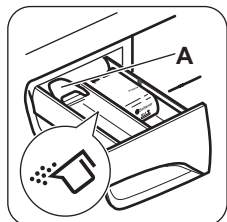

A posição predefinida da aba é a posição **A** (detergente em pó).

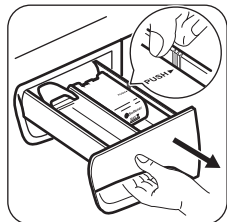

Para utilizar detergente líquido:

1. Retire a gaveta. Pressione a extremidade da gaveta na área indicada pela seta (PUSH) para que seja mais fácil removê-la.

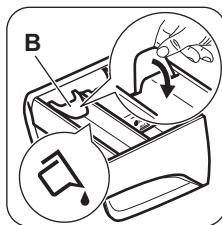

2. Coloque a aba na posição **B**.
3. Volte a colocar a gaveta na cavidade.



Quando utilizar detergente líquido:

- Não utilize detergentes líquidos gelatinosos ou espessos.
- Não coloque mais do que 120 ml de líquido.
- Não defina um início diferido.

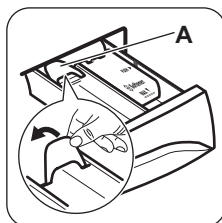

Quando a aba estiver na posição **B** e pretender utilizar detergente em pó:

1. Retire a gaveta.
2. Coloque a aba na posição **A**.
3. Volte a colocar a gaveta na cavidade.

- Meça as quantidades de detergente e amaciador.
- Coloque o detergente e o amaciador nos respectivos compartimentos.
- Feche a gaveta do detergente com cuidado.

ACTIVAR O APARELHO

Mantenha o botão On/Off premido durante dois segundos para activar ou desactivar o aparelho. É emitido um som quando o aparelho é activado. O visor apresenta palavra On (Ligado).

SELECIONAR UM PROGRAMA

1. Toque no botão de programa **P** e seleccione o programa:
 - O indicador do botão  pisca.
 - O visor apresenta a duração do programa.
2. Se necessário, altere a temperatura e a velocidade de centrifugação ou acrescente opções aplicáveis. Quando activar uma opção, o indicador da opção seleccionada acende.





Se fizer uma selecção incorrecta, o indicador apresenta a mensagem

E r r.

INICIAR UM PROGRAMA SOM A OPÇÃO TERMINA EN/EM

Toque no botão 

- O indicador do botão  pára de piscar e fica aceso.
- O programa inicia, a porta fica bloqueada e o indicador  acende.
- A bomba de escoamento pode funcionar algum tempo no início do ciclo de lavagem.





Aproximadamente 15 minutos após o início do programa:

- O aparelho ajusta automaticamente a duração do programa em função da carga de roupa.
- O visor apresenta o novo valor.



INICIAR UM PROGRAMA COM A OPÇÃO TERMINA EN/EM

1. Toque no botão  repetidamente até seleccionar o número de horas ao fim das quais o ciclo de lavagem terminará.





O visor apresenta o número de horas que seleccionar (por exemplo, ) e o indicador acima do botão  acende para mostrar que esta opção está activa.

2. Toque no botão :
 - A porta é bloqueada.
 - O aparelho inicia a contagem decrescente.
 - Quando a contagem decrescente terminar, o programa inicia automaticamente.





Pode cancelar ou alterar o tempo da opção Termina en/em antes de tocar no botão . Após tocar no botão , pode apenas cancelar a opção Termina en/em.

Para cancelar a opção Termina en/em:

- a. Toque no botão  para colocar o aparelho em pausa. O indicador do botão  pisca.
- b. Toque no botão  até que o indicador acima deste botão se apague.
Toque no botão  repetidamente para iniciar o programa imediatamente.

INTERROMPER UM PROGRAMA E ALTERAR AS OPÇÕES

Pode alterar apenas algumas opções antes de entrarem em funcionamento.

1. Toque em .
O indicador deste botão pisca.
2. Altere as opções. Se alterar alguma opção, a opção Termina en/em (se seleccionada) é desactivada.
3. Toque em  novamente.
O programa continua.



CANCELAR UM PROGRAMA

1. Prima o botão On/Off durante alguns segundos para cancelar o programa e desactivar o aparelho.
2. Prima o mesmo botão outra vez para activar o aparelho. Já pode seleccionar um novo programa de lavagem.



É possível que o aparelho escoe a água antes de iniciar o novo programa. Neste caso, certifique-se de que o detergente ainda está no compartimento do detergente; caso contrário, adicione detergente novamente.





ABRIR A PORTA

Quando um programa (ou ) está em funcionamento, a porta do aparelho está bloqueada. O indicador  está aceso.







CUIDADO! Se a temperatura e o nível da água no tambor forem demasiado elevados, não é possível abrir a porta.

Para abrir a porta durante os primeiros minutos do ciclo (ou com o em funcionamento):



1. Toque no botão  para colocar o aparelho em pausa.
2. Aguarde até que o indicador  se apague.
3. Pode abrir a porta.
4. Feche a porta e toque no botão  outra vez.
O programa (ou o ) prossegue.

NO FIM DO PROGRAMA

- O aparelho pára automaticamente.
- É emitido um sinal sonoro (se estiver activado).
- O símbolo  acende-se no visor.

- O indicador do botão  apaga-se.
- O indicador de bloqueio da porta  apaga-se.
- Pode abrir a porta.
- Retire a roupa do aparelho. Certifique-se de que o tambor fica vazio.
- Prima o botão  durante alguns segundos para desactivar o aparelho.
- Feche a torneira da água.
- Mantenha a porta e a gaveta do detergente entreabertas para evitar bolores e odores.

O programa de lavagem está concluído, mas há água no tambor:

- O tambor roda regularmente para evitar vincos na roupa.
- O indicador  pisca para lembrar que é necessário escoar a água.
- O indicador de bloqueio da porta  está aceso. O indicador do botão  pisca. A porta permanece bloqueada.
- Deve escoar a água para poder abrir a porta.





Escoar a água:

SUGESTÕES E DICAS

CARREGAR ROUPA

- Separe a roupa entre: branca, de cor, sintética, delicada e lã.
- Cumpra as instruções de lavagem indicadas nas etiquetas de cuidados a ter com a roupa.
- Não lave peças brancas e de cor em conjunto.
- Algumas peças de cor podem ficar desbotadas na primeira lavagem. Recomendamos que as lave em separado nas primeiras vezes.
- Abotoe as fronhas e feche os fechos de correr, os ganchos e as molas. Ate os cintos.
- Esvazie os bolsos e desdobre as peças.
- Vire do avesso todos os tecidos que tenham várias camadas, as peças de lã e as peças com estampagens.
- Remova as nódoas difíceis.
- Lave as nódoas difíceis com um detergente especial.
- Tenha cuidado com as cortinas. Retire os ganchos ou coloque as cortinas num saco de lavagem ou numa fronha.
- Não lave roupa que não tenha bainhas ou que tenha cortes. Utilize um saco de lavagem quando lavar peças pequenas e/ou delicadas (soutiens com armação, cintos, collants, etc.).
- Uma carga muito pequena pode causar problemas de equilíbrio na fase de centrifugação. Se isto ocorrer, arrume

1. Para escoar a água.

- Toque no botão . O aparelho escoar a água e centrifuga com a velocidade de centrifugação máxima para o programa de lavagem que estiver seleccionado.
- Alternativamente, toque no botão  para alterar a velocidade de centrifugação e depois toque no botão . O aparelho escoar a água e faz a centrifugação. Se seleccionar , o aparelho faz apenas o escoamento.

2. Quando o programa terminar e o indicador de bloqueio da porta se apagar, pode abrir a porta.

3. Prima o botão durante alguns segundos para desactivar o aparelho.



O aparelho centrifuga e escoar automaticamente após cerca de 18 horas (excepto no programa Lãs).

manualmente as peças na cuba e inicie novamente a fase de centrifugação.

NÓDOAS DIFÍCEIS

Para algumas nódoas, não basta usar água e detergente.

Recomendamos que trate previamente estas nódoas antes de colocar a roupa no aparelho.

Existem tira-nódoas especiais. Utilize um tira-nódoas especial que se aplique ao tipo de nódoa e ao tecido.

DETERGENTES E ADITIVOS

- Utilize apenas detergentes e aditivos especialmente concebidos para máquinas de lavar:
 - detergentes em pó para todos os tipos de tecidos;
 - detergentes em pó para tecidos delicados (máx. 40 °C) e lãs;
 - detergentes líquidos, de preferência para programas de lavagem a baixa temperatura (máx. 60 °C) para todos os tipos de tecidos ou especiais apenas para lãs.
- Não misture detergentes de tipo diferente.
- Para proteger o meio ambiente, não utilize mais do que a quantidade necessária de detergente.

- Cumpra sempre as instruções indicadas na embalagem destes produtos.
- Utilize os produtos correctos para o tipo de tecido, a cor do tecido, a temperatura do programa e o grau de sujidade.
- Se o seu aparelho não tiver um dispositivo de aba no distribuidor de detergente, adicione os detergentes líquidos com uma bola de dosagem (fornecida pelo fabricante do detergente).

SUGESTÕES ECOLÓGICAS

- Inicie sempre um programa de lavagem com a carga máxima de roupa permitida.
- Se necessário, utilize um tira-nódoas quando seleccionar um programa de baixa temperatura.
- Para utilizar a quantidade correcta de detergente, verifique qual é a dureza da água da sua casa. Consulte "Dureza da água".

MANUTENÇÃO E LIMPEZA



AVISO! Consulte os capítulos relativos à segurança.

LIMPEZA EXTERNA

Limpe o aparelho apenas com sabão e água morna. Seque totalmente todas as superfícies.



CUIDADO! Não utilize álcool, solventes ou produtos químicos semelhantes.

DESCALCIFICAÇÃO

Se a dureza da água for elevada ou moderada na sua área, recomendamos que utilize um produto de descalcificação da água para máquinas de lavar.

Examine regularmente o tambor para evitar a acumulação de calcário e ferrugem.

Para remover as partículas de ferrugem, utilize apenas produtos próprios para máquinas de lavar. Efectue este procedimento à parte da lavagem de roupa.



Cumpra sempre as instruções indicadas nas embalagens dos produtos.

DUREZA DA ÁGUA

Se a dureza da água for elevada ou moderada na sua área, recomendamos que utilize um amaciador de água para máquinas de lavar. Nas áreas onde a água for macia, não é necessário usar um amaciador de água.

Para conhecer a dureza da água na sua área, contacte os serviços de abastecimento de água locais.

Utilize a quantidade correcta de amaciador da água. Cumpra as instruções indicadas nas embalagens dos produtos.

LAVAGEM DE MANUTENÇÃO

Com os programas de baixa temperatura, é possível que fique algum detergente no tambor. Efectue uma lavagem de manutenção regularmente. Para isso:

- Retire toda a roupa do tambor.
- Seleccione o programa de algodão com a temperatura máxima e coloque uma pequena quantidade de detergente.

VEDANTE DA PORTA

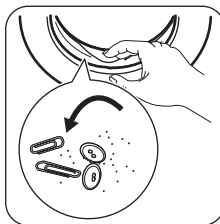

Examine regularmente o vedante e retire todos os objectos que estejam na parte interior.

LIMPAR O DISTRIBUIDOR DE DETERGENTE

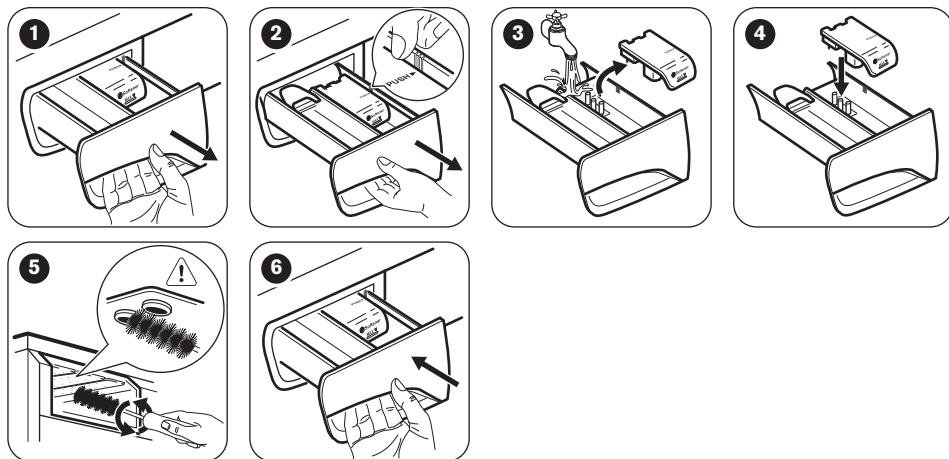

LIMPAR A MANGUEIRA DE ENTRADA E O FILTRO DA VÁLVULA

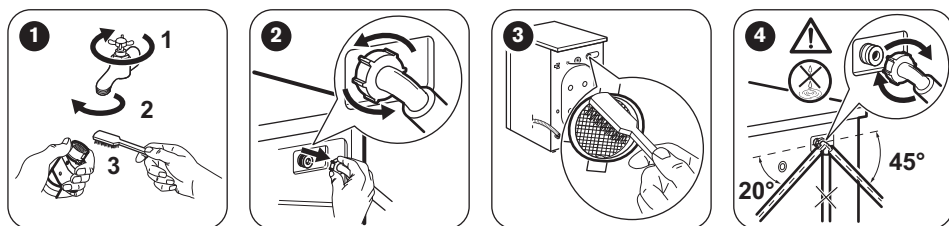

PRECAUÇÕES CONTRA CONGELAÇÃO

Se o aparelho for instalado num local onde a temperatura possa atingir um valor inferior a 0 °C, retire a água restante da mangueira de entrada e da bomba de escoamento.



Execute este procedimento também quando quiser fazer o escoamento de emergência.

1. Desligue a ficha de alimentação eléctrica da tomada.
2. Retire a mangueira de entrada de água.
3. Retire a mangueira de escoamento do suporte da parte de trás e remova-o da tubagem de saneamento.
4. Coloque as extremidades da mangueira de escoamento e da mangueira de entrada num

recipiente. Deixe a água escorrer para fora das mangueiras.

5. Seleccione qualquer programa com a opção Descarga/Centrifugar e deixe-o funcionar até ao fim do ciclo.
6. Quando já não sair mais água, volte a instalar a mangueira de entrada e a mangueira de escoamento.
7. Prima o botão On/Off para desactivar o aparelho.



AVISO! Antes de utilizar novamente o aparelho, certifique-se de que a temperatura é superior a 0°C. O fabricante não poderá ser responsabilizado por quaisquer danos causados por baixas temperaturas.

RESOLUÇÃO DE PROBLEMAS



AVISO! Consulte os capítulos relativos à segurança.

INTRODUÇÃO



O aparelho não inicia ou pára durante o funcionamento.

Comece por tentar encontrar uma solução para o problema (consulte a tabela). Se o problema persistir, contacte um Centro de Assistência Técnica Autorizado.

Com alguns problemas, o aparelho emite sinais sonoros e o visor apresenta um código de alarme:

- **E10** - O aparelho não se enche com água correctamente.
- **E20** - O aparelho não escoa a água.
- **E40** - A porta do aparelho está aberta ou não está bem fechada. Verifique a porta.



Se o aparelho estiver sobrecarregado, remova algumas peças de roupa do tambor e/ou pressione simultaneamente a porta e o botão  até que o indicador  pare de piscar (observe a figura em baixo).

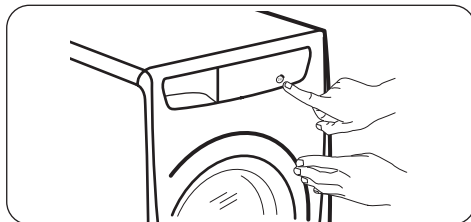

- **E40** - A corrente eléctrica está instável. Aguarde até que a corrente eléctrica estabilize.
- **E91** - Não há comunicação entre os elementos electrónicos do aparelho. Desligue e volte a ligar.



AVISO! Desactive o aparelho antes de realizar as verificações.

FALHAS POSSÍVEIS

Problema	Solução possível
O programa não inicia.	<ul style="list-style-type: none">▪ Certifique-se de que a ficha está ligada na tomada eléctrica.▪ Certifique-se de que a porta do aparelho está fechada.▪ Certifique-se de que não há um disjuntor desligado no quadro eléctrico.▪ Certifique-se de que premiu o botão de Início/Pausa.▪ Se tiver seleccionado o Início Diferido, cancele-o ou aguarde até a contagem decrescente terminar.▪ Desactive a função de Bloqueio para Crianças se estiver activa.

Problema	Solução possível
O aparelho não se enche com água correctamente.	<ul style="list-style-type: none"> ▪ Certifique-se de que a torneira da água está aberta. ▪ Certifique-se de que a pressão do fornecimento de água não é demasiado baixa. Para obter essa informação, contacte os serviços de abastecimento de água locais. ▪ Certifique-se de que a torneira da água não está obstruída. ▪ Este problema pode ser causado por uma obstrução no filtro da mangueira de entrada ou no filtro da válvula de escoamento. Consulte "Manutenção e limpeza". Se o problema persistir, contacte um Centro de Assistência Técnica Autorizado. ▪ Certifique-se de que a mangueira de entrada não tem dobras ou vincos. ▪ Certifique-se de que a ligação da mangueira de entrada está correcta.
O aparelho não escoar a água.	<ul style="list-style-type: none"> ▪ Certifique-se de que o sifão do lava-loiça não está obstruído. ▪ Certifique-se de que a mangueira de escoamento não tem dobras ou vincos. ▪ Certifique-se de que a ligação da mangueira de escoamento está correcta. ▪ Seleccione a opção de escoamento se tiver seleccionado um programa sem fase de escoamento. ▪ Seleccione a opção de escoamento se tiver seleccionado uma opção que termine com água no tambor. ▪ Este problema pode ser causado por uma obstrução no filtro do escoamento. Contacte um Centro de Assistência Técnica Autorizado.
A fase de centrifugação não inicia ou o ciclo de lavagem demora mais tempo do que o normal.	<ul style="list-style-type: none"> ▪ Equilibre manualmente as peças na cuba e inicie novamente a fase de centrifugação. Este problema pode ser causado por um desequilíbrio. ▪ Seleccione a opção de centrifugação. ▪ Seleccione a opção de escoamento se tiver seleccionado uma opção que termine com água no tambor. ▪ Este problema pode ser causado por uma obstrução no filtro do escoamento. Contacte um Centro de Assistência Técnica Autorizado.
Existe água no chão.	<ul style="list-style-type: none"> ▪ Certifique-se de que as uniões das mangueiras de água estão bem apertadas e que não há fugas de água. ▪ Certifique-se de que a mangueira de entrada de água e a mangueira de escoamento não estão danificadas. ▪ Certifique-se de que utiliza o detergente correcto e a quantidade correcta.
Não consegue abrir a porta do aparelho.	<ul style="list-style-type: none"> ▪ Certifique-se de que o programa de lavagem terminou. ▪ Seleccione a opção de escoamento ou centrifugação se existir água no tambor. ▪ Execute o procedimento de escoamento de emergência. Consulte "Precauções contra congelação" (no capítulo "Manutenção e limpeza").

Problema	Solução possível
O aparelho emite um ruído anormal.	<ul style="list-style-type: none"> ▪ Certifique-se de que o aparelho está bem nivelado. Consulte “Instruções de instalação”. ▪ Certifique-se de que removeu todos os materiais de embalagem e os parafusos de transporte. Consulte “Instruções de instalação”. ▪ Coloque mais roupa no tambor. A carga pode não ser suficiente.
O aparelho enche-se com água e escoo de imediato.	<ul style="list-style-type: none"> ▪ Certifique-se de que a mangueira de escoamento está na posição correcta. A extremidade da mangueira pode estar demasiado baixa. Consulte “Instruções de instalação”.
O ciclo é mais curto do que o tempo apresentado.	<ul style="list-style-type: none"> ▪ O aparelho calcula um novo tempo em função da carga de roupa. Consulte o capítulo “Valores de consumo”.
O ciclo é mais longo do que o tempo apresentado.	<ul style="list-style-type: none"> ▪ Uma carga de roupa desequilibrada aumenta a duração do ciclo. É um comportamento normal do aparelho.
Os resultados de lavagem não são satisfatórios.	<ul style="list-style-type: none"> ▪ Aumente a quantidade de detergente ou utilize um detergente diferente. ▪ Utilize produtos especiais para remover as nódoas difíceis antes de lavar a roupa. ▪ Certifique-se de que selecciona a temperatura correcta. ▪ Diminua a carga de roupa.
Não consegue seleccionar uma opção.	<ul style="list-style-type: none"> ▪ Certifique-se de que pressiona apenas os botões tácteis necessários.

Após a verificação, active o aparelho. O programa continua a partir do ponto de interrupção.

Se o problema voltar a ocorrer, contacte um Centro de Assistência Técnica Autorizado.

Se o visor apresentar outros códigos de alarme: Desactive e active o aparelho. Se o problema voltar a ocorrer, contacte um Centro de Assistência Técnica Autorizado.

ASSISTÊNCIA TÉCNICA

Recomendamos a utilização de peças de substituição originais.

Quando contactar o nosso Centro de Assistência Técnica Autorizado, certifique-se de que tem os seguintes dados disponíveis. Pode encontrar a informação na placa de características: modelo, PNC e número de série. (Mod., Prod. No., Ser. No.)

DADOS TÉCNICOS

Dimensão	Largura/ Altura/ Profundidade/ Profundidade total	600 mm/ 850 mm/ 600 mm/ 660 mm
Ligação eléctrica	Voltagem Potência total Fusível Frequência	230 V 2200 W 10 A 50 Hz
Nível de protecção contra a entrada de partículas sólidas e humidade garantido pela tampa de protecção, excepto onde o equipamento de baixa voltagem não tenha protecção contra humidade		IPX4
Pressão do fornecimento de água	Mínima Máxima	0,5 bar (0,05 MPa) 8 bar (0,8 MPa)

Fornecimento de água ¹⁾		Água fria
Carga máxima	Algodão	9 kg
Classe de eficiência energética		A+++ -20%
Velocidade de centrifugação	Máxima	1200 rpm

1) Ligue a mangueira de entrada de água a uma torneira de água com rosca de 3/4".

PREOCUPAÇÕES AMBIENTAIS

Recicle os materiais que apresentem o símbolo . Coloque a embalagem nos contentores indicados para reciclagem. Ajude a proteger o ambiente e a saúde pública através da reciclagem dos aparelhos eléctricos e electrónicos. Não elimine os aparelhos

que tenham o símbolo  juntamente com os resíduos domésticos. Coloque o produto num ponto de recolha para reciclagem local ou contacte as suas autoridades municipais.

INFORMACIÓN SOBRE SEGURIDAD

Antes de instalar y utilizar el aparato, lea atentamente las instrucciones facilitadas. El fabricante no se hace responsable de lesiones o daños producidos como resultado de una instalación o un uso incorrectos: Conserve siempre estas instrucciones en lugar seguro y accesible para futuras consultas.

SEGURIDAD DE NIÑOS Y PERSONAS VULNERABLES

- Este electrodoméstico puede ser utilizado por niños de 8 años en adelante y personas cuyas capacidades físicas, sensoriales o mentales estén disminuidas o que carezcan de la experiencia y conocimientos suficientes para manejarlo, siempre que cuenten con las instrucciones o la supervisión sobre el uso del electrodoméstico de forma segura y comprendan los riesgos.
- No deje que los niños jueguen con el aparato.
- Los niños de 3 años o menos deben mantenerse alejados de este aparato en todo momento mientras funciona.
- Mantenga todo el material de embalaje fuera del alcance de los niños y deséchelo de forma adecuada.
- Mantenga los detergentes fuera del alcance de los niños.
- Mantenga a los niños y mascotas alejados del aparato cuando la puerta se encuentre abierta.
- Si este aparato tiene un bloqueo de seguridad para niños, debe activarlo.
- La limpieza y mantenimiento de usuario del aparato no podrán ser realizados por niños sin supervisión.

SEGURIDAD GENERAL

- No cambie las especificaciones de este aparato.
- No supere la carga máxima de 9 kg (consulte el capítulo “Tabla de programas”).
- La presión de trabajo del agua en el punto de entrada situado en la conexión de la toma debe oscilar entre 0,5 bares (0,05 MPa) y 8 bares (0,8 MPa).

- Vigile que ninguna alfombra, estera ni cualquier otra cobertura del suelo obstruya las aberturas de ventilación de la base (si existen).
- El aparato debe conectarse a la toma de agua utilizando los nuevos juegos de tubos suministrados, o cualquier otro juego nuevo suministrado por el servicio técnico autorizado.
- No se deben reutilizar los juegos de tubos antiguos.
- Si el cable de alimentación eléctrica sufre algún daño, el fabricante, su servicio técnico autorizado o un profesional cualificado tendrán que cambiarlo para evitar riesgos eléctricos.
- Antes de proceder con cualquier operación de mantenimiento, apague el aparato y desconecte el enchufe de la red.
- No utilice pulverizadores de agua a alta presión ni vapor para limpiar el aparato.
- Limpie el aparato con un paño húmedo. Utilice solo detergentes neutros. No utilice productos abrasivos, estropajos duros, disolventes ni objetos metálicos.

INSTRUCCIONES DE SEGURIDAD

INSTALACIÓN

- Retire todo el embalaje y los pasadores de transporte.
- Guarde los pasadores de transporte en lugar seguro. Si necesita desplazar el aparato en el futuro, debe recolocarlos para bloquear el tambor y evitar daños internos.
- Tenga cuidado al mover el aparato, porque es pesado. Utilice siempre guantes de protección y calzado cerrado.
- No instale ni utilice un aparato dañado.
- Siga las instrucciones de instalación suministradas con el aparato.
- No instale ni utilice el aparato si la temperatura puede ser inferior a 0°C o si está expuesto a la intemperie.
- El área del suelo donde se instala el aparato debe ser plana, estable, resistente al calor y limpia.
- Compruebe que el aire circula libremente entre el aparato y el suelo.
- Ajuste las patas para disponer del espacio necesario entre el aparato y el suelo.
- No coloque el aparato donde la puerta no se pueda abrir completamente.
- No coloque ningún recipiente bajo el aparato para recoger el agua de posibles fugas.

Póngase en contacto con el servicio técnico autorizado para asegurarse de los accesorios que puede utilizar.

CONEXIÓN ELÉCTRICA

- El aparato debe conectarse a tierra.
- Utilice siempre una toma con aislamiento de conexión a tierra correctamente instalada.
- Asegúrese de que las especificaciones eléctricas de la placa coincidan con las del suministro eléctrico de su hogar. En caso contrario, póngase en contacto con un electricista.
- No utilice adaptadores de enchufes múltiples ni cables prolongadores.
- Asegúrese de no provocar daños en el enchufe ni en el cable de red. Si es necesario cambiar el cable de alimentación del aparato, debe hacerlo el centro de servicio técnico autorizado.
- Conecte el enchufe a la toma de corriente únicamente cuando haya terminado la instalación. Asegúrese de tener acceso al enchufe del suministro de red una vez finalizada la instalación.
- No toque el cable de red ni el enchufe con las manos mojadas.

- No desconecte el aparato tirando del cable de conexión a la red. Tire siempre del enchufe.
- Este aparato cumple las directivas CEE.

CONEXIÓN DE AGUA

- No provoque daños en los tubos de agua.
- Antes de conectar a nuevas tuberías o tuberías que no se hayan usado durante mucho tiempo, o donde se hayan realizado trabajos o se hayan conectado dispositivos nuevos (contadores de agua, por ejemplo), deje correr el agua hasta que esté limpia.
- Asegúrese de que no haya fugas de agua visibles durante y después del primer uso del aparato.

USO DEL APARATO



ADVERTENCIA! Podrían producirse lesiones, descargas eléctricas, incendios, quemaduras o daños en el aparato.

- Este aparato está diseñado exclusivamente para uso doméstico.
- Siga las instrucciones de seguridad del envase de detergente.
- No coloque productos inflamables ni objetos mojados con productos inflamables dentro, cerca o encima del aparato.

- Asegúrese de sacar todos los objetos metálicos de la colada.
- No toque el cristal de la puerta mientras esté en marcha un programa. El cristal puede estar caliente.

ASISTENCIA

- Para reparar el aparato, póngase en contacto con un centro de servicio autorizado.
- Utilice solamente piezas de recambio originales.

ELIMINACIÓN



ADVERTENCIA! Existe riesgo de lesiones o asfixia.

- Desconecte el aparato de la red eléctrica y del suministro de agua.
- Corte el cable eléctrico cerca del aparato y deséchelo.
- Retire el pestillo de la puerta para evitar que los niños o las mascotas queden atrapados en el tambor.
- Deseche el aparato de acuerdo con los requisitos de la normativa local con respecto a residuos de aparatos eléctricos y electrónicos (WEEE/RAEE).

DESCRIPCIÓN DEL PRODUCTO

DESCRIPCIÓN GENERAL DEL APARATO

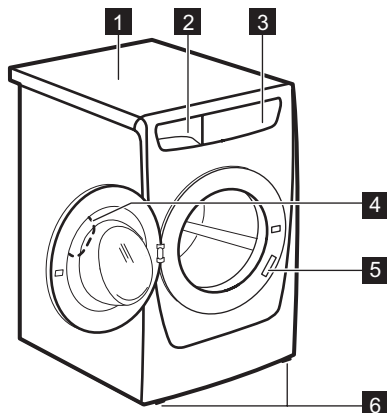

- 1 Encimera
- 2 Tapa del dosificador de
- 3 Panel de control
- 4 Tirador de la puerta
- 5 Placa de características
- 6 Patas para la nivelación del aparato

PANEL DE MANDOS

DESCRIPCIÓN DEL PANEL DE CONTROL

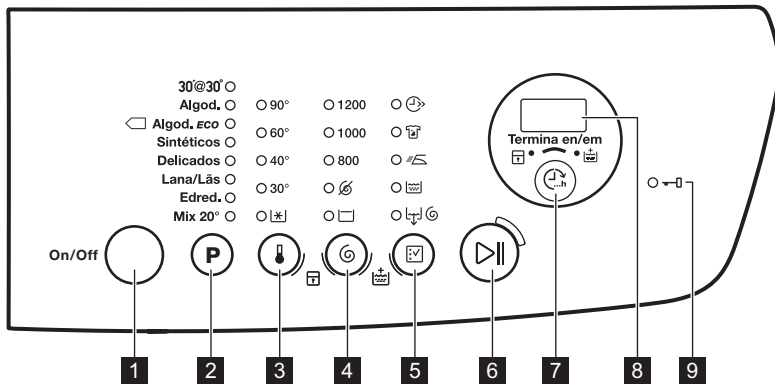

- 1** Tecla de encendido/apagado On/Off
- 2** Programa placa táctil de selección **P**
- 3** Placa táctil de selección de temperatura
- 4** Placa táctil de selección de centrifugado
- 5** Placa táctil de selección de opciones
- 6** Placa táctil de Inicio/Pausa
- 7** Termina en/em placa táctil
- 8** Pantalla
- 9** Indicador de puerta bloqueada

PANTALLA



- A.** Área de tiempo:
 - 125: duración del programa
 - 3h: el tiempo que tardará en terminar
 - E20: códigos de alarma
 - Err: mensaje de error
 - 0: el programa se termina.
- B.** Indicador de bloqueo de niños:
 - El indicador se enciende cuando se activa este dispositivo.
- C.** Indicador de aclarado extra:
 - El indicador se enciende cuando se activa esta opción.
- D.** Placa táctil de temperatura Termina en/em.

TABLA DE PROGRAMAS

Programa Rango de temperaturas	Carga máxima Velocidad máxima de centrifugado	Descripción del programa (Tipo de carga y nivel de suciedad)
30'@30° 30°C	3 kg 800 rpm	Ciclo corto para prendas sintéticas y delicadas poco sucias o para refrescar prendas.
Algod. 90°C - Frio	9 kg 1200 rpm	Algodón blanco y de color.. Suciedad normal y ligera.
 Algod. Eco ¹⁾ 60°C - 40°C	9 kg 1200 rpm	Algodón blanco y algodón de colores que no destiñen. Suciedad normal. El consumo de energía disminuye y aumenta la duración del programa de lavado.
Sintéticos 60°C - Frio	3,5 kg 1200 rpm	Prendas de tejidos sintéticos o mezclas. Suciedad normal.
Delicados 40°C - Frio	3,5 kg 1200 rpm	Tejidos delicados como acrílicos, viscosa y poliéster. Suciedad normal.
Lana/Lãs 40°C - Frio	1,5 kg 1200 rpm	Lana lavable a máquina, lana para lavar a mano y tejidos delicados con símbolo «lavado a mano». ²⁾
Edred. 60°C - Frio	3 kg 800 rpm	Programa especial para una manta sintética, un edredón, una colcha, etc..
Mix 20° 20°C	2 kg 1200 rpm	Programa especial para algodón y tejidos sintéticos y mezcla poco sucios. Seleccione este programa para reducir el consumo de energía. Para obtener buenos resultados de lavado, asegúrese de utilizar detergente para bajas temperaturas ³⁾

1) Programas estándar para los valores de consumo de la Etiqueta energética. Según la norma 1061/2010, estos programas son, respectivamente, el «Programa de algodón estándar a 60°C» y el «Programa de algodón estándar a 40°C». Son los programas más eficientes en términos de consumo combinado de energía y agua para lavado de prendas de algodón con nivel de suciedad normal.













La temperatura del agua durante la fase de lavado puede ser distinta de la temperatura declarada para el programa seleccionado.

2) Durante este ciclo, el tambor gira despacio para garantizar la suavidad del lavado.

3) No se enciende ningún indicador de temperatura.

Compatibilidad de opciones de los programas

Programa										
30' @ 30°		■					■	■	■	
Algod.	■	■	■	■	■	■	■	■	■	■
Algod. Eco 	■	■	■	■			■	■	■	■

Programa										
Sintéticos	■	■	■	■	■	■	■	■	■	■
Delicados	■	■	■	■	■	■	■	■	■	■
Lana/Lãs	■	■	■			■	■	■		
Edred.		■	■			■	■	■	■	■
Mix 20°	■	■	■		■	■	■	■		

1) Cuando seleccione esta opción, le recomendamos disminuir la cantidad de ropa. Es posible mantener la carga completa, pero los resultados pueden no ser satisfactorios. Carga recomendada: algodón: 4,5 kg, sintéticos y delicados: 2,5 kg

VALORES DE CONSUMO



Los datos de esta tabla son aproximados. Los datos pueden cambiar por varios motivos: la cantidad y tipo de colada, el agua y la temperatura ambiente.



Al inicio del programa, la pantalla muestra la duración para la capacidad de carga máxima.



Durante la fase de lavado, la duración del programa se calcula automáticamente y se puede reducir mucho si la carga es inferior a la capacidad de carga máxima (p. ej., algodón 60°C, capacidad de carga máxima 9 kg, la duración del programa supera 2 horas; carga real 1 kg, la duración del programa no alcanza 1 hora).

Mientras el aparato calcula la duración real del programa, aparece un punto intermitente en la pantalla.

Programas	Carga (kg)	Consumo energético (KWh)	Consumo de agua (litros)	Duración aproximada del programa (minutos)	Humedad restante (%) ¹⁾
Algod.60°C	9	1,58	84	240	53
Algod.40°C	9	1,30	82	210	53
Sintéticos40°C	3,5	0,74	61	140	35
Delicados40°C	3,5	0,54	62	95	35
Lana/Lãs 30°C ²⁾	1,5	0,42	62	75	30

Programas normales para algodón

Estándar 60°C algodón	9	0,95	53	248	53
-----------------------	---	------	----	-----	----

Programas	Carga (kg)	Consumo energético (KWh)	Consumo de agua (litros)	Duración aproximada del programa (minutos)	Humedad restante (%) ¹⁾
Estándar 60°C algodón 	4,5	0,64	43	209	53
Estándar 40°C algodón 	4,5	0,61	44	205	53

- 1) Al finalizar la fase de centrifugado.
2) No disponible en algunos modelos..

Modo apagado (W)	Modo Encendido (W)
0.30	0.30

La información indicada en la tabla anterior se ofrece en cumplimiento de la normativa 1015/2010 de la Comisión de la UE que implementa la directiva 2009/125/CE

OPCIONES

TEMPERATURA

Con esta opción puede cambiar la temperatura predeterminada.

Indicador  = agua fría.

Se enciende el indicador del ajuste de temperatura.

CENTRIFUGADO

Con esta opción puede cambiar la velocidad de centrifugado predeterminada.

Se enciende el indicador del ajuste de velocidad.

Opciones adicionales de centrifugado:

Sin centrifugado

- Ajuste esta opción para desactivar todas las fases de centrifugado. Solo está disponible la fase de descarga.
- Se enciende el indicador correspondiente.
- Ajuste esta opción para tejidos muy delicados.
- La fase de aclarado utiliza más agua para algunos programas de lavado.

Agua en cuba

- Ajuste esta opción para evitar arrugas en los tejidos.
- Se enciende el indicador correspondiente.
- Queda agua en el tambor cuando termina el programa.

- El tambor gira regularmente para evitar arrugas en las prendas.
- La puerta permanece bloqueada. Debe drenar el agua para desbloquear la puerta.



Para vaciar el agua, consulte "Al final del programa".

RÁPIDO

Con esta opción puede reducir la duración de un programa.

Utilice esta opción para las prendas con suciedad ligera o para airear.

Se enciende el indicador correspondiente.

INTENSIVO

Con esta opción puede lavar prendas muy sucias.

El ciclo de lavado es más largo con esta opción.

Se enciende el indicador correspondiente.

FÁCIL

El aparato lava y centrifuga cuidadosamente la colada para evitar la formación de arrugas.

El aparato reduce la velocidad de centrifugado, utiliza más agua y adapta la duración del programa al tipo de colada.

Se enciende el indicador correspondiente.

ACLARADO/ENXAG.

Con esta opción puede realizar solo un último aclarado de un programa de lavado seleccionado.

Si también activa la función de aclarado extra () el aparato añade dos aclarados más.

Se enciende el indicador correspondiente.

DESCARGA/CENTRIFUGAR

Con esta opción puede llevar a cabo el ciclo de centrifugado y desagüe.

La fase de centrifugado es adecuada para el programa de lavado elegido.





Si también selecciona la opción Sin centrifugado () el aparato solo se desagua.

AJUSTES



ACLARADO EXTRA PERMANENTE



Con esta opción puede tener de forma permanente un aclarado extra cuando ajuste un nuevo programa.

- Para **activar/desactivar** esta opción, toque las teclas  y  al mismo tiempo hasta que el indicador  se ilumine/apague.

BLOQUEO DE SEGURIDAD PARA NIÑOS

Con esta opción puede evitar que los niños jueguen con el panel de control.

- Para **activar/desactivar** esta opción, toque las teclas  y  al mismo tiempo hasta que se ilumine/apague el indicador .

Active esta opción después de tocar la tecla : las teclas se bloquean (excepto la tecla ).

ANTES DEL PRIMER USO

- Ponga una pequeña cantidad de detergente en el compartimento para la fase de lavado.
- Ajuste e inicie un programa para algodón a la temperatura más alta sin colada.

TERMINA EN/EM

Con esta opción puede ajustar el número de horas en las que desea terminar el programa de lavado.

Puede ajustar desde un mínimo de 3 horas hasta un máximo de 20 horas.

La pantalla muestra el número de horas y el indicador que hay sobre la tecla  se enciende.

ACLARADO EXTRA

Con esta opción puede añadir aclarados adicionales a un programa de lavado.

Utilice esta opción para personas alérgicas a los detergentes y en áreas con agua blanda.

Se enciende el indicador correspondiente.¹⁾



Esta opción permanece activa incluso con el aparato apagado.

SEÑALES ACÚSTICAS

Se activan las señales acústicas cuando:

- El programa se termina.
- Se ha producido algún fallo en el aparato.

Para **desactivar/activar** las señales acústicas, tocar las teclas **P** y  al mismo tiempo durante 4 segundos.



Si se desactivan las señales acústicas, siguen funcionando cuando el aparato presenta una avería.

1) Consulte en "Ajustes" cómo activar esta opción.

USO DIARIO



ADVERTENCIA! Consulte los capítulos sobre seguridad.

CARGA DE LA COLADA

Abra la llave de paso. Conecte el enchufe a la toma de corriente.

1. Tire del tirador para abrir la puerta del aparato.
2. Introduzca las prendas en el tambor, una por una.
3. Sacuda las prendas antes de colocarlas en el aparato.

Asegúrese de no colocar demasiada colada en el tambor. Consulte las cargas máx. indicadas en la "Tabla de programas".

4. Cierre la puerta del aparato.

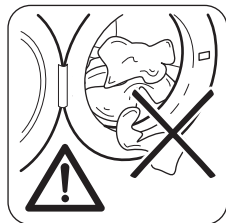

PRECAUCIÓN! Asegúrese de que no quedan prendas enganchadas entre la puerta y el cierre. Podría provocar fugas de agua y dañar la colada.

USO DEL DETERGENTE Y LOS ADITIVOS

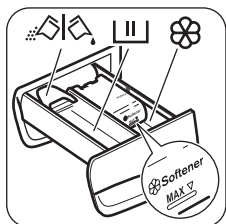

1. Dosifique el detergente y el suavizante.
2. Coloque el detergente y el suavizante en los compartimentos.
3. Cierre con cuidado el dosificador de detergente.

COMPARTIMENTOS DE DETERGENTE



Compartimento de detergente para la fase de lavado. Si utiliza detergente líquido, introdúzcalo inmediatamente antes de iniciar el programa.



Compartimento para aditivos líquidos (suavizante, almidón).



PRECAUCIÓN! No supere el nivel **MAX.**



Tapa abatible para detergente líquido o en polvo.

DETERGENTE LÍQUIDO O EN POLVO

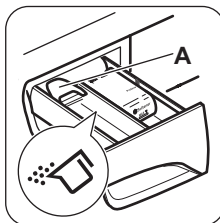

La posición predeterminada de la solapa es **A** (detergente en polvo).

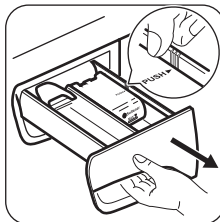

Para utilizar detergente líquido:

1. Saque el cajón. Empuje el borde del cajón hasta la posición con la flecha (PUSH) para sacar el cajón con facilidad.

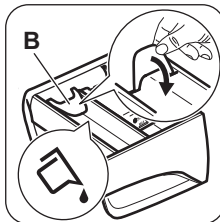

2. Ajuste la solapa en la posición **B**.
3. Vuelva a introducir el cajón en el hueco.



Cuando utilice detergente líquido:

- No use detergentes líquidos gelatinosos o espesos.
- No ponga más de 120 ml de líquido.
- No utilice el inicio diferido.

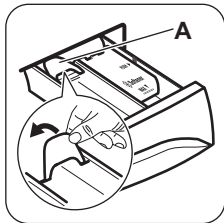

Cuando la solapa esté en posición B y quiera utilizar detergente en polvo:

1. Saque el cajón.
2. Ajuste la solapa en la posición A.
3. Vuelva a introducir el cajón en el hueco.

- Dosifique el detergente y el suavizante.
- Ponga el detergente y el suavizante en los compartimentos.
- Cierre con cuidado el cajón del detergente.

PUESTA EN MARCHA DEL APARATO

Mantenga pulsada la tecla On/Off unos segundos para encender o apagar el aparato.

El aparato emite un tono cuando se enciende. La pantalla muestra la palabra On.

AJUSTE DE UN PROGRAMA

1. Vuelva a tocar la tecla de programa **P** y ajuste el programa:
 - El indicador de la tecla ▷|| parpadea.
 - En la pantalla se muestra la duración del programa.
2. Si fuera necesario, cambie la temperatura y la velocidad de centrifugado o añada opciones disponibles. Cuando se activa una opción, se enciende el indicador de la opción ajustada.



Si hay algo incorrecto, la pantalla muestra el mensaje E r r.

INICIO DE UN PROGRAMA SIN LA OPCIÓN TERMINA EN/EM

Pulse la tecla ▷||.

- El indicador de la tecla ▷|| deja de parpadear y permanece iluminado.
- Se inicia el programa, se bloquea la puerta y el indicador —□ permanece iluminado.
- La bomba de desagüe puede funcionar brevemente al inicio del ciclo de lavado.



Después de unos 15 minutos del inicio del programa:

- El aparato ajusta automáticamente la duración del programa de acuerdo con la carga de la colada.
- La pantalla muestra el nuevo valor.

INICIO DE UN PROGRAMA CON LA OPCIÓN TERMINA EN/EM

1. Toque la tecla ↻ de nuevo y elija el número de horas dentro de las que quiere terminar el ciclo de lavado.

En la pantalla aparece el número de horas ajustado (por ejemplo 3h) y el indicador que hay sobre la tecla ↻ se enciende para mostrar que la opción está activada.

2. Toque la tecla ▷||:
 - La puerta está bloqueada.
 - El aparato inicia la cuenta atrás.
 - El programa se pone en marcha de forma automática cuando termina la cuenta atrás.



Puede cancelar o cambiar el ajuste de la opción Termina en/em antes de tocar la tecla ▷||. Después de tocar la tecla ▷|| solo se puede cancelar la opción Termina en/em.

Para cancelar la opción Termina en/em:

- a. Toque la tecla ▷|| para poner el aparato en pausa. El indicador de la tecla ▷|| parpadea.
- b. Toque la tecla ↻ hasta que el indicador que hay encima de ella se apague.

Vuelva a tocar la tecla ▷|| para iniciar el programa inmediatamente.

INTERRUPCIÓN DE UN PROGRAMA Y CAMBIO DE LAS OPCIONES

Puede cambiar únicamente algunas opciones antes de usarlas.



1. Toque ▷||. El indicador de esta tecla parpadea.
2. Cambie las opciones. Si cambia alguna de las opciones, la opción Termina en/em se desactiva (si estaba activada).
3. Toque ▷|| de nuevo. El programa continúa.

CANCELAR UN PROGRAMA

1. Pulse el botón On/Off (Encendido/apagado) durante unos segundos para cancelar el programa y desactivar el electrodoméstico.
2. Pulse de nuevo el mismo botón para activar el electrodoméstico. Ahora puede elegir un nuevo programa de lavado.

-  Antes de iniciar el nuevo programa, es posible que el dispositivo desagüe todo el agua. En este caso, asegúrese de que el detergente siga en el compartimento del detergente; en caso contrario, vuelva a llenarlo.





APERTURA DE LA PUERTA

Mientras un programa o el  están en marcha, la puerta del aparato está bloqueada. Se enciende el indicador .





PRECAUCIÓN! Si la temperatura y el nivel de agua del tambor son demasiado elevados, no se puede abrir la puerta.

Para abrir la puerta durante los primeros minutos del ciclo o cuando  está funcionando:

1. Toque la tecla  para poner en pausa el aparato.
2. Espere hasta que el indicador  se apague.
3. Puede abrir la puerta.
4. Cierre la puerta y toque la tecla  de nuevo. El programa (o el ) continúan.

AL FINAL DEL PROGRAMA

- El aparato se detiene automáticamente.
- Suena la señal acústica, si está activada.
- Se enciende  en la pantalla.
- El indicador de la tecla  se apaga.
- El indicador de bloqueo de la puerta  se apaga.
- Puede abrir la puerta.
- Retire la colada del aparato. Asegúrese de que el tambor está totalmente vacío.



CONSEJOS

INTRODUCIR COLADA







- Divida la colada en: ropa blanca, ropa de color, ropa sintética, prendas delicadas y prendas de lana.
- Siga las instrucciones de lavado que se encuentran en las etiquetas de las prendas.
- No lave juntas las prendas blancas y de color.
- Algunas prendas de color pueden desteñir en el primer lavado. Se recomienda lavarlas por separado la primera vez.

- Pulse la tecla  durante unos segundos para apagar el aparato.
- Cierre la llave de paso.
- Deje la puerta y el depósito de detergente entreabiertos para evitar la formación de moho y olores desagradables.

El programa de lavado ha finalizado, pero hay agua en el tambor:

- El tambor gira regularmente para evitar arrugas en la colada.
- El indicador  parpadea para recordarle que debe drenar el agua.
- Se ilumina el indicador de bloqueo de la puerta . El indicador de la tecla  parpadea. La puerta permanece bloqueada.
- Debe vaciar el agua para abrir la puerta.

Drenaje del agua:

1. Para descargar el agua.
 - Pulse la tecla . El aparato descarga el agua y centrifuga la velocidad máxima del programa de lavado seleccionado.
 - También puede tocar la tecla  para cambiar la velocidad de centrifugado y después tocar la tecla . El aparato desagua y centrifuga. Si ajusta , el aparato solamente desagua.
2. Cuando el programa termina y el indicador de bloqueo de la puerta  se apaga, puede abrir la puerta.
3. Pulse la tecla  durante unos segundos para apagar el aparato.



El aparato desagua y centrifuga automáticamente después de unas 18 horas (excepto con el programa de lana).

- Tenga cuidado con las cortinas. Quite los ganchos y coloque las cortinas en una bolsa para lavadora o funda de almohada.
- No lave prendas sin dobladillos o desgarradas. Use una bolsa para lavadora para lavar las prendas pequeñas y delicadas (p. ej., sujetadores con aros, cinturones, medias, etc.).
- Una carga muy pequeña puede provocar problemas de desequilibrio en la fase de centrifugado. Si esto ocurre, ajuste manualmente las prendas en la cuba e inicie de nuevo la fase de centrifugado.
- Para respetar el medio ambiente, no ponga más detergente del necesario.
- Siga siempre las instrucciones que se encuentran en el envase de estos productos.
- Use los productos adecuados para el tipo y color del tejido, la temperatura del programa y el grado de suciedad.
- Si el aparato no tiene el dosificador de detergente con dispositivo de compuerta, añada los detergentes líquidos con una bola dosificadora (suministrada por el fabricante del detergente).

MANCHAS DIFÍCILES

Para algunas manchas, el agua y el detergente no son suficientes.

Se recomienda tratar previamente estas manchas antes de colocar las prendas en el aparato.

Existen quitamanchas especiales. Utilice el quitamanchas especial adecuado al tipo de mancha y tejido.

DETERGENTES Y ADITIVOS

- Utilice solo detergentes y aditivos especialmente fabricados para lavadoras:
 - detergente en polvo para todo tipo de prendas,
 - detergente en polvo para prendas delicadas (40 °C máx.) y lana,
 - detergente líquido para todo tipo de tejidos o especial para lana, preferiblemente para programas de lavado a baja temperatura (60 °C máx.).
- No mezcle diferentes tipos de detergentes.

CONSEJOS ECOLÓGICOS

- Empiece siempre un programa de lavado con la carga de colada máxima permitida.
- Si fuera necesario, utilice un quitamanchas cuando ajuste un programa a baja temperatura.
- Para utilizar la cantidad correcta de detergente, compruebe la dureza del agua de su sistema doméstico. Consulte "Dureza del agua".

DUREZA DEL AGUA

Si la dureza del agua de su zona es alta o moderada, se recomienda usar un descalcificador de agua para lavadoras. En las zonas en las que la dureza del agua sea baja, no es necesario utilizar un descalcificador.

Póngase en comunicación con las autoridades correspondientes para conocer la dureza del agua de su zona.

Utilice la cantidad correcta de descalcificador. Siga las instrucciones que encontrará en el envase del producto.

MANTENIMIENTO Y LIMPIEZA



ADVERTENCIA! Consulte los capítulos sobre seguridad.

LIMPIEZA DEL EXTERIOR

Limpie el aparato solo con agua templada y jabón. Seque completamente todas las superficies.



PRECAUCIÓN! No utilice alcohol, disolventes ni otros productos químicos.

DESCALCIF

Si la dureza del agua de su zona es alta o moderada, se recomienda usar un descalcificador de agua para lavadoras.

Examine periódicamente el tambor para evitar la formación de cal y partículas de óxido.

Para eliminar partículas de oxidación, utilice productos especiales para máquinas. Hágalo de forma separada del lavado de la colada.



Siga siempre las instrucciones que encontrará en el envase del producto.

LAVADO DE MANTENIMIENTO

Con los programas a baja temperatura, es posible que quede algo de detergente en el tambor.

Realice un lavado de mantenimiento periódicamente. Proceda de la siguiente manera:

- Saque todas las prendas del tambor.
- Seleccione el programa de algodón con la temperatura más alta y utilice una pequeña cantidad de detergente.

JUNTA DE ESTANQUEIDAD DE LA PUERTA

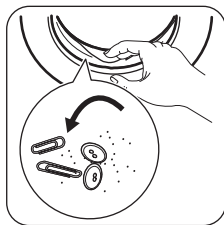

Examine periódicamente la junta y extraiga todos los objetos de la pieza interior.

LIMPIEZA DEL DOSIFICADOR DE DETERGENTE

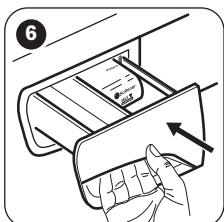
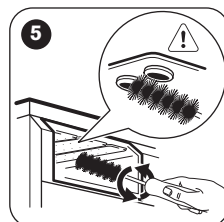
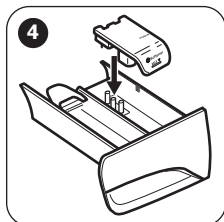
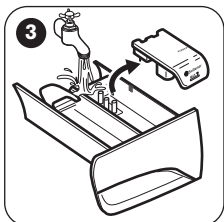
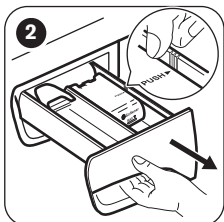
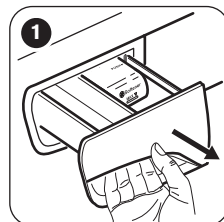

LIMPIEZA DEL TUBO DE ENTRADA Y EL FILTRO DE LA VÁLVULA

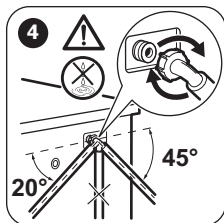
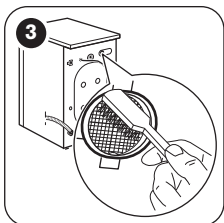
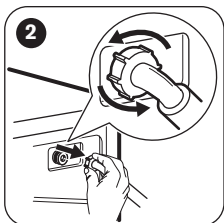
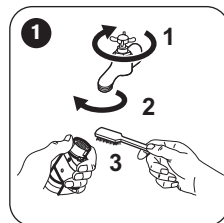

MEDIDAS ANTICONGELACIÓN

Si el aparato está instalado en una zona donde la temperatura puede llegar a ser inferior a 0 °C, retire el agua restante del tubo de entrada y la bomba de desagüe.



Proceda del mismo modo cuando desee realizar un desagüe de emergencia.

1. Desenchufe el aparato de la toma de red.
2. Retire la manguera de entrada de agua.

3. Afloje la manguera de desagüe del soporte trasero y desengánchela del fregadero o desagüe.
4. Coloque los extremos del tubo de entrada y desagüe en un recipiente. Deje que salga el agua de los tubos.
5. Ajuste cualquier programa seleccionado con la opción Descarga/Centrifugar y déjelo funcionar hasta el final del ciclo.
6. Cuando ya no salga agua, coloque de nuevo el tubo de entrada y la manguera de desagüe.
7. Pulse la tecla On/Off para apagar el aparato.



ADVERTENCIA! Asegúrese de que la temperatura es superior a 0°C antes de usar de nuevo el aparato. El fabricante no se hace responsable de los daños derivados de las bajas temperaturas.

SOLUCIÓN DE PROBLEMAS



ADVERTENCIA! Consulte los capítulos sobre seguridad.

INTRODUCCIÓN

El aparato no se pone en marcha ni se detiene durante el funcionamiento.

Primero, intente buscar una solución al problema (consulte la tabla). Si el problema continúa, póngase en contacto con el Centro de servicio técnico.

Con algunos problemas, las señales acústicas funcionan y la pantalla muestra un código de alarma:

- **E10** - El aparato no carga agua correctamente.
- **E20** - El aparato no desagua.
- **E40** - La puerta del aparato está abierta o no está bien cerrada. Revise la puerta.



Si el aparato está sobrecargado, saque algunas prendas del tambor y/o mantenga presionada la puerta a la vez que pulsa la tecla 

hasta que el indicador  deje de parpadear (consulte la imagen siguiente).

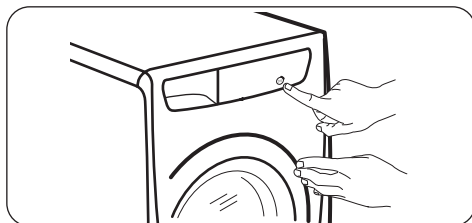

- **E40** - La corriente eléctrica es inestable. Espere hasta que la corriente eléctrica se estabilice.
- **E91** - No hay comunicación entre los elementos electrónicos del aparato. Apague y vuelva a encender.



ADVERTENCIA! Apague el aparato antes de realizar las comprobaciones.

POSIBLES FALLOS

Problema	Posible solución
El programa no se pone en marcha.	<ul style="list-style-type: none"> ▪ Asegúrese de que el enchufe esté conectado a la toma de corriente. ▪ Asegúrese de que la puerta del aparato esté cerrada. ▪ Asegúrese de que no haya ningún fusible dañado en la caja de fusibles. ▪ Asegúrese de haber pulsado Inicio/Pausa. ▪ Si se ha ajustado el inicio diferido, cancele el ajuste o espere hasta el final de la cuenta atrás. ▪ Desactive la función de bloqueo de seguridad para niños si está activada.

Problema	Posible solución
El aparato no carga agua correctamente.	<ul style="list-style-type: none"> ▪ Compruebe que el grifo esté abierto. ▪ Asegúrese de que la presión del agua no sea demasiado baja. Solicite información a la compañía local de suministro de agua. ▪ Compruebe que el grifo no esté obstruido. ▪ Este problema puede deberse a que el filtro de la manguera de entrada o el filtro de desagüe de la válvula estén obstruidos. Consulte el apartado "Mantenimiento y limpieza". Si el problema continúa, póngase en contacto con el Centro de servicio técnico. ▪ Asegúrese de que la manguera de entrada no esté doblada ni retorcida. ▪ Compruebe que la manguera de entrada de agua esté conectada correctamente.
El aparato no desagua.	<ul style="list-style-type: none"> ▪ Compruebe que el desagüe no esté obstruido. ▪ Asegúrese de que el tubo de desagüe no esté doblado ni retorcido. ▪ Compruebe que la manguera de desagüe está conectada correctamente. ▪ Ajuste la opción de descarga si selecciona un programa sin la fase de descarga. ▪ Ajuste la opción de descarga si selecciona una opción que termina con agua en el tambor. ▪ Este problema puede deberse a que el filtro de desagüe esté obstruido. Póngase en contacto con el Centro de servicio técnico.
La fase de centrifugado no funciona o el ciclo de lavado dura más de lo normal.	<ul style="list-style-type: none"> ▪ Ajuste manualmente las prendas en la cuba e inicie de nuevo la fase de centrifugado. Este problema puede deberse a problemas de equilibrio. ▪ Ajuste la opción de centrifugado. ▪ Ajuste la opción de descarga si selecciona una opción que termina con agua en el tambor. ▪ Este problema puede deberse a que el filtro de desagüe esté obstruido. Póngase en contacto con el Centro de servicio técnico.
Hay agua en el suelo.	<ul style="list-style-type: none"> ▪ Cerciórese de que los acoplamientos de los tubos de agua están bien apretados y de que no hay pérdidas de agua. ▪ Compruebe que la manguera de entrada y el tubo de desagüe no están dañados. ▪ Asegúrese de que usa el detergente adecuado y la cantidad correcta.
No se puede abrir la puerta del aparato.	<ul style="list-style-type: none"> ▪ Asegúrese de que el programa de lavado ha terminado. ▪ Ajuste la opción de centrifugado o descarga si hay agua en el tambor. ▪ Realice el procedimiento de desagüe de emergencia. Consulte "Medidas anticongelación" (en el capítulo "Cuidados y limpieza").
El aparato produce un ruido extraño.	<ul style="list-style-type: none"> ▪ Compruebe que el aparato está correctamente nivelado. Consulte "Instrucciones de instalación". ▪ Asegúrese de que se ha quitado el material de embalaje y los pañales de transporte. Consulte "Instrucciones de instalación". ▪ Añada más colada en el tambor. Es posible que la carga sea demasiado pequeña.

Problema	Posible solución
El aparato se llena de agua y desagua inmediatamente.	<ul style="list-style-type: none"> Asegúrese de que el tubo de desagüe se encuentra en la posición correcta. El extremo de la manguera puede estar demasiado bajo. Consulte "Instrucciones de instalación".
El ciclo es más corto que el tiempo mostrado.	<ul style="list-style-type: none"> El aparato calcula una nueva duración en función de la carga de colada. Consulte el capítulo "Valores de consumo".
El ciclo es más largo que el tiempo mostrado.	<ul style="list-style-type: none"> Una carga no equilibrada aumenta la duración. Es un comportamiento normal del aparato.
Los resultados del lavado no son satisfactorios.	<ul style="list-style-type: none"> Aumente la cantidad de detergente o utilice otro diferente. Use productos especiales para eliminar las manchas difíciles antes de lavar las prendas. Asegúrese de ajustar la temperatura correcta. Reduzca la carga.
No es posible seleccionar opciones.	<ul style="list-style-type: none"> Asegúrese de pulsar solo las teclas táctiles apropiadas.

Una vez finalizada la revisión, encienda el aparato. El programa continuará a partir del punto en que se haya interrumpido.

Si el problema se vuelve a producir, póngase en contacto con el Centro de servicio técnico.

Si la pantalla muestra otros códigos de alarma.

Apague y encienda el aparato. Si el problema continúa, póngase en contacto con el Centro de servicio técnico.

ASISTENCIA

Le recomendamos que utilice recambios originales.

Cuando se ponga en contacto con el Centro de servicio técnico, asegúrese de que tiene a mano estos datos. La información se puede encontrar en la placa de características: modelo, PNC y Número de serie. (Mod., Prod. No., Ser. No.)

DATOS TÉCNICOS

Medidas	Ancho / alto / fondo / fondo total	600 mm/ 850 mm/ 600 mm/ 660 mm
Conexión eléctrica	Voltaje Potencia total Fusible Frecuencia	230 V 2200 W 10 A 50 Hz
Nivel de protección contra entrada de partículas sólidas y humedad garantizado por la cubierta de protección, excepto si los equipos de bajo voltaje no tienen protección contra la humedad		IPX4
Presión del suministro de agua	Mínima Máxima	0,5 bares (0,05 MPa) 8 bares (0,8 MPa)
Suministro de agua ¹⁾		Agua fría
Carga máxima	Algodón	9 kg
Clase de eficiencia energética		A+++ -20%

Velocidad de centrifuga-
do

Máxima

1200 rpm

1) Conecte la manguera de entrada de agua a un grifo con rosca de 3/4" .

ASPECTOS MEDIOAMBIENTALES

Recicle los materiales con el símbolo . Coloque el material de embalaje en los contenedores adecuados para su reciclaje. Ayude a proteger el medio ambiente y la salud pública, así como a reciclar residuos de aparatos eléctricos y electrónicos. No deseche los aparatos marcados

con el símbolo  junto con los residuos domésticos. Lleve el producto a su centro de reciclaje local o póngase en contacto con su oficina municipal.

WWW.ZANUSSI.COM/SHOP



CE

192952980-A-362016